

【糸切りなし】

**DSU-142** (標準釜)

**DSU-144N** (2倍釜・極厚仕様)

**DSU-145U** (自動給油2倍釜)

【自動糸切りミシン】

**DSU-142-7** (標準釜)

**DSU-144-7** (2倍釜)

**DSU-145-7** (自動給油2倍釜)

## シリンダーベット1本針本縫上下送りミシン



# DSU-140 Series

# 小回り性を重視した細筒シリンダーベット（ 上下送りの利点を生かした高いハンドリング

DSUシリーズは、きついカーブ縫製でもスムーズで快適な作業が行えます。

力強い上下送りにより、厚物素材をスムーズに送りこみ、  
高回転でもピッチムラの無い安定した縫いを実現いたします。



DSU-145-7 / SC-921 / M51N / CP-18C



DSU-142-7

## 使用用途

- 本革および合成皮革素材、ビニールなど、薄物から厚物素材まで、幅広い縫製が可能です。
- ハンドバッグ、ウエストバッグ、カメラケース、財布などの小物縫製や曲縫い、袋縫い、筒縫いなどに適しています。

# 筒径 $\phi 44\text{mm}$ 。 性!

## サブクラス

標準釜タイプ

**DSU-142**

**DSU-142-7**

(自動糸切り)



シリーズ最小の筒径で、各種小物の小回り作業が軽快に行えます。また、押え上昇量は15mmと高く、素材の取り回しも楽に行えます。

※DSU-142/142-7にシリンダー下側のカバーはありません。

2倍釜タイプ

**DSU-144N**

(極厚仕様)

**DSU-144-7**

(自動糸切り)

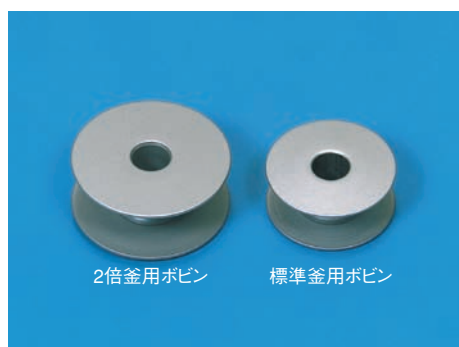

下糸巻き量が標準の2倍有ります。ボビンの交換作業を軽減し、作業能率をアップさせます。

DSU-144Nは、#1までの太糸に対応可能で、高い縫製能力を発揮します。

2倍釜・自動給油タイプ

**DSU-145U**

**DSU-145-7**

(自動糸切り)

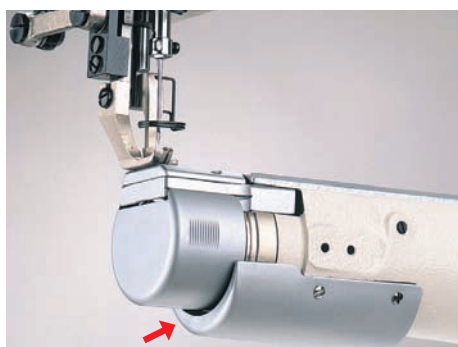

釜部への給油を自動で行う、自動給油方式の採用で、釜部のメンテナンスの手間を省きます。



仕様

◆糸切りなし

機種名	DSU-142	DSU-144N	DSU-145U
最高縫い速度	2,000sti/min		
最大縫い目長さ	5mm (正逆共)	6mm (正逆共)	
針棒ストローク	37mm	38mm	37mm
最大押さえ上昇量	手動7mm/膝上げ15mm		
天秤	リンク天秤		
交互上下量	2~5mm		
使用釜	垂直全回転釜	垂直全回転2倍釜	
釜給油方式	手差し		自動給油
使用針 (出荷時装着番手)	DP×17またはDP×5 (#18)#14~#18	DP×17またはDP×5 (#23)#16~#23	DP×17 (#21)#14~#22
使用糸	#50~#20	#30~#1	#50~#8
使用油	JUKIニューデフレックスオイルNO.1 (ISO VG7相当)		
筒径	φ44mm	φ50mm	
フトコロ広さ	270mm		
頭部質量	36kg		

◆自動糸切り

機種名	DSU-142-7	DSU-144-7	DSU-145-7
最高縫い速度	2,000sti/min		
最大縫い目長さ	5mm (正逆共)	6mm (正逆共)	
針棒ストローク	37mm		
最大押さえ上昇量	手動6mm/膝上げ13mm		
天秤	リンク天秤		
交互上下量	2~5mm		
使用釜	垂直全回転釜	垂直全回転2倍釜	
釜給油方式	手差し		自動給油
使用針 (出荷時装着番手)	DP×17またはDP×5 (#18)#14~#18	DP×17またはDP×5 (#21V#14~#21)	DP×17 (#21)#14~#22
使用糸	#50~#20	#50~#8	
使用油	JUKIニューデフレックスオイルNO.1 (ISO VG7相当)		
筒径	φ44mm	φ50mm	
フトコロ広さ	270mm		
頭部質量	39kg		

\* sti/minはStitches per Minute (針/分)の略です。

機種表示

◆糸切りなし

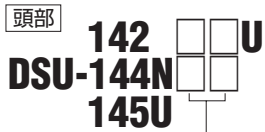

タッチバック区分*	
OB	タッチバック付き
-	なし

\*タッチバックを使用する場合サーボモーター、またはエレクトロモーターをご使用ください。  
\*DSU-145UはOBを選択できません。

◆自動糸切り

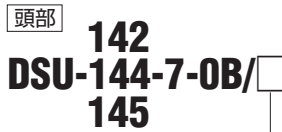

自動押え上げ装置区分	
B	ペダル式 (AK-146B)
C	膝スイッチ式 (AK-146C)
-	なし

脚卓,コントロールボックス,モーター



機種テーブル区分	コード
DSU-142-7	5
DSU-144-7,DSU-145-7	8

電装電圧区分	コード
単相100V	A
三相200V	J

ペダル区分	コード
キャスターなし 1ペダル	O
キャスターなし 3ペダル (PK70)	A
キャスターなし 2ペダル (PK71)	B



対象事業所名: JUKI株式会社 本社  
登録商標: 工業用ミシン、縫製用ミシン、縫製用ロボット等の開発、販売、設計、販売  
保証サービス: データアシスタントの提供、保守サービス



JUKI販売株式会社

本社	042 (357) 2530	☎042 (357) 2540
東北カスタマーズセンター	0197 (25) 2725	☎0197 (25) 2790
関東カスタマーズセンター	042 (357) 2536	☎042 (357) 2541
中部カスタマーズセンター	052 (400) 1234	☎052 (400) 9216
北陸カスタマーズセンター	076 (224) 8805	☎076 (224) 8806
近畿カスタマーズセンター	06 (6339) 7124	☎06 (6339) 7136
中国四国カスタマーズセンター	084 (972) 3880	☎084 (972) 2380
四国カスタマーズセンター	084 (972) 3880	☎0898 (25) 0334
九州カスタマーズセンター	0942 (44) 1835	☎0942 (44) 9729

JUKI株式会社  
縫製機器ユニット

〒206-8551 東京都多摩市鶴牧2-11-1

☎042 (357) 2254 (ダイヤルイン)  
☎042 (357) 2274  
http://www.juki.co.jp

お問い合わせ、ご相談は

\*仕様及び外観は改良のため予告なく変更することがあります。  
安全にご使用いただくために、使用前に必ず取扱説明書をお読みください。  
このカタログの記載内容は2014年10月現在のものです。(Cat.No.02-03)

このカタログは、環境にやさしい大豆インキと再生紙を使用しています。